

ETZOLD

# RENAULT R4

von 10/64 bis 9/86  
0,9 l (26 und 29 PS) – 0,9 l und 1,1 l (34 PS)



# So wird's gemacht

Mit  
Stromlaufplänen

PFLEGEN  
WARTEN  
REPARIEREN



DELIOUS KLASING

Hans-Rüdiger Etzold

Diplom-Ingenieur für Fahrzeugtechnik

# So wird's gemacht

pflegen – warten – reparieren

Band 62:

Renault R 4

0,9l / 19 kW (26 PS) 10/64 – 9/73

0,9l / 21 kW (29 PS) 10/83 – 9/86

0,9l / 25 kW (34 PS) 10/73 – 9/83

1,1l / 25 kW (34 PS) ab 10/79

Delius Klasing Verlag

# Inhaltsverzeichnis

<b>Der Motor</b> . . . . .	11	<b>Die Motor-Kühlung</b> . . . . .	55
Die wichtigsten Motordaten . . . . .	12	Der Kühlmittelkreislauf . . . . .	55
Motor aus- und einbauen . . . . .	13	Kühler aus- und einbauen . . . . .	56
Zylinderkopf aus- und einbauen . . . . .	16	Kühlmittelregler aus- und einbauen/prüfen . . . . .	57
Zylinderkopf auf Planheit prüfen . . . . .	19	Thermoschalter prüfen . . . . .	58
Überstand der Laufbuchsen prüfen . . . . .	19	Lüftermotor aus- und einbauen . . . . .	58
Das Zylinderkurbelgehäuse . . . . .	20	Kühlmittelpumpe aus- und einbauen . . . . .	58
Die Kurbelgehäuse-Entlüftung . . . . .	21	Kühlsystem prüfen . . . . .	59
Steuerkette aus- und einbauen . . . . .	21	Kühler-Frostschutzmittel . . . . .	60
Kettenspanner aus- und einbauen/prüfen . . . . .	22	<b>Wartungsarbeiten an der Motor-Kühlung</b> . . . . .	61
Ventil aus- und einbauen . . . . .	24	Kühlmittelstand prüfen . . . . .	61
Der Ventiltrieb . . . . .	25	Frostschutz prüfen . . . . .	61
Ventilführungen prüfen . . . . .	26	Sichtprüfung auf Dichtheit . . . . .	62
Ventilsitz im Zylinderkopf nacharbeiten . . . . .	26	Kühlmittel wechseln . . . . .	62
Ventilsitz einschleifen . . . . .	27	<b>Störungsdiagnose Motorkühlung</b> . . . . .	63
Kompression prüfen . . . . .	27		
Keilriemen aus- und einbauen/spannen . . . . .	28		
<b>Wartungsarbeiten am Motor</b> . . . . .	29		
Sichtprüfung auf Ölverlust . . . . .	29		
Keilriemenspannung prüfen . . . . .	29		
Ventilspiel prüfen/einstellen . . . . .	29		
Starthilfe . . . . .	31		
<b>Störungsdiagnose Motor</b> . . . . .	32		
<b>Die Zündanlage</b> . . . . .	33	<b>Die Kraftstoffanlage</b> . . . . .	64
Kondensator prüfen . . . . .	33	Vergasereinstellung . . . . .	64
Zündspule prüfen . . . . .	33	Sauberkeitsregeln bei Arbeiten an der	
Zündkabel prüfen . . . . .	34	Kraftstoffversorgung . . . . .	64
Zündverteilerläufer prüfen . . . . .	34	Störungen in der Kraftstoffzufuhr . . . . .	64
Unterbrecherkontakt prüfen . . . . .	34	Zenith 28 IF-Vergaser . . . . .	65
Unterbrecherkontakt ersetzen . . . . .	35	Solex 26 DIS- und 26 DIS 5-Vergaser . . . . .	66
Schließwinkel prüfen/einstellen . . . . .	36	Solex 32 EISA-Vergaser . . . . .	66
Zündzeitpunkt prüfen/einstellen . . . . .	38	Vergaserdaten Solex . . . . .	67
Der Zündverteiler . . . . .	40	Zenith-Vergaser . . . . .	67
Zündverteiler aus- und einbauen . . . . .	41	Vergaser aus- und einbauen . . . . .	68
		Gaszug aus- und einbauen/einstellen . . . . .	68
		Starterzug einstellen . . . . .	69
		Leerlaufdrehzahl und CO-Gehalt	
		prüfen/einstellen . . . . .	70
		Drosselklappenspalt einstellen . . . . .	72
		Schwimmerstand einstellen . . . . .	74
		Kraftstoffdruck prüfen . . . . .	74
		Kraftstoffbehälter aus- und einbauen . . . . .	75
		Luftfilter aus- und einbauen . . . . .	76
		<b>Wartungsarbeiten an der Vergaseranlage</b> . . . . .	77
		Luftfiltereinsatz auswechseln . . . . .	77
		Vergaser prüfen . . . . .	77
		Kraftstofffilter auswechseln . . . . .	78
		<b>Störungsdiagnose Vergaser</b> . . . . .	79
<b>Motor-Schmierung</b> . . . . .	46	<b>Die Abgasanlage</b> . . . . .	81
Der Ölkreislauf . . . . .	47	Abgasanlage aus- und einbauen . . . . .	82
Öldruck überprüfen . . . . .	48	<b>Wartungsarbeiten an der Abgasanlage</b> . . . . .	82
Öldruckschalter prüfen . . . . .	48	Sichtprüfung . . . . .	82
Ölwanne aus- und einbauen . . . . .	49		
Ölpumpe aus- und einbauen . . . . .	50		
<b>Wartungsarbeiten an der Motor-Schmierung</b> . . . . .	52		
Motorölwechsel . . . . .	52		
<b>Störungsdiagnose Ölkreislauf</b> . . . . .	54		
		<b>Fahrzeug aufbocken</b> . . . . .	83

<b>Die Kupplung</b> . . . . .	84	<b>Die Bremsanlage</b> . . . . .	124
Kupplung aus- und einbauen/prüfen . . . . .	85	Bremsbeläge vorn aus- und einbauen . . . . .	125
Kupplungsseilzug ersetzen . . . . .	87	Bremsscheibendicke prüfen . . . . .	128
Ausrücklager aus- und einbauen . . . . .	87	Bremsscheibe/Bremssattel vorn aus- und einbauen . . . . .	128
Kupplungsspiel einstellen . . . . .	88	Bremsbacken vorn aus- und einbauen . . . . .	129
<b>Wartungsarbeiten an der Kupplung</b> . . . . .	89	Bremsbacken hinten aus- und einbauen . . . . .	132
Kupplungsspiel prüfen . . . . .	89	Radbremszylinder aus- und einbauen . . . . .	138
<b>Störungsdiagnose Kupplung</b> . . . . .	90	Radbremszylinder instand setzen . . . . .	139
		Die Bremsflüssigkeit . . . . .	140
		Bremsanlage entlüften . . . . .	140
<b>Das Getriebe</b> . . . . .	91	Bremsleitung/Bremsschlauch ersetzen . . . . .	141
Getriebe aus- und einbauen . . . . .	91	Die Feststellbremse . . . . .	142
Schaltgestänge aus- und einbauen . . . . .	92	Handbremse einstellen . . . . .	142
<b>Wartungsarbeiten am Getriebe</b> . . . . .	93	Handbremsseil aus- und einbauen . . . . .	143
Sichtprüfung auf Dichtheit . . . . .	93	Bremslichtschalter ersetzen . . . . .	144
Getriebeöl wechseln/Ölstand kontrollieren . . . . .	93	Bremspedalspiel einstellen . . . . .	145
		<b>Wartungsarbeiten an der Bremsanlage</b> . . . . .	146
		Bremsflüssigkeitsstand/Warnleuchte prüfen . . . . .	146
<b>Die Vorderachse</b> . . . . .	95	Bremsbelagdicke prüfen/Beläge nachstellen . . . . .	146
Achsschenkel aus- und einbauen . . . . .	96	Sichtprüfung der Bremsleitungen . . . . .	147
Radlager aus- und einbauen . . . . .	97	Feststellbremse prüfen . . . . .	147
Gelenkwelle aus- und einbauen . . . . .	98	Bremsflüssigkeit wechseln . . . . .	147
Kugelgelenk ersetzen . . . . .	100	<b>Störungsdiagnose Bremse</b> . . . . .	148
Gelenk/Faltenbalg für Gelenkwelle ersetzen . . . . .	101		
Stoßdämpfer aus- und einbauen . . . . .	104	<b>Räder und Reifen</b> . . . . .	151
Stoßdämpfer prüfen . . . . .	105	Reifenfülldruck/Räder und Reifenmaße . . . . .	151
Querstabilisator aus- und einbauen . . . . .	105	Scheibenrad-Bezeichnungen . . . . .	151
Drehstab aus- und einbauen . . . . .	105	Reifenbezeichnungen . . . . .	151
<b>Wartungsarbeiten an der Vorderachse</b> . . . . .	109	Austauschen der Räder . . . . .	152
Sichtprüfung der Vorderachse . . . . .	109	Reifen einfahren . . . . .	152
		Reifen lagern . . . . .	152
		Auswuchten der Räder . . . . .	152
<b>Die Hinterachse</b> . . . . .	110	Gleitschutzketten . . . . .	152
Stoßdämpfer aus- und einbauen . . . . .	111	Fehlerhafte Reifenabnutzung . . . . .	153
Radlager aus- und einbauen . . . . .	112	<b>Wartungsarbeiten an den Reifen</b> . . . . .	154
Radlagerspiel einstellen . . . . .	112	Reifenfülldruck prüfen . . . . .	154
Querstabilisator aus- und einbauen . . . . .	113	Reifenprofil prüfen . . . . .	154
Drehstab aus- und einbauen . . . . .	114	Ventil prüfen . . . . .	154
<b>Wartungsarbeiten an der Hinterachse</b> . . . . .	115	<b>Störungsdiagnose Reifen</b> . . . . .	155
Radlagerspiel prüfen . . . . .	115		
		<b>Die Karosserie</b> . . . . .	156
<b>Die Lenkung</b> . . . . .	116	Fugenmaße der Karosserie . . . . .	157
Lenkrad aus- und einbauen . . . . .	116	Stoßfänger vorn aus- und einbauen . . . . .	158
Lenkgetriebe aus- und einbauen . . . . .	117	Stoßfänger hinten aus- und einbauen . . . . .	158
Spurstange/Spurstangengelenk aus- und einbauen . . . . .	119	Kühlergrill aus- und einbauen . . . . .	158
<b>Wartungsarbeiten an der Lenkung</b> . . . . .	120	Motorhaube aus- und einbauen . . . . .	158
Staubkappen für Spurstangengelenke prüfen . . . . .	120	Haubenverriegelung prüfen . . . . .	159
Lenkungsspiel prüfen . . . . .	120	Kotflügel vorn aus- und einbauen . . . . .	159
		Vorderen Radlauf aus- und einbauen . . . . .	160
<b>Die Fahrzeugvermessung</b> . . . . .	121	Kotflügel hinten aus- und einbauen . . . . .	161
Einstellwerte der Vorderachse . . . . .	122	Belüftungsklappe aus- und einbauen . . . . .	162
Nachlauf einstellen . . . . .	123	Heckklappe aus- und einbauen . . . . .	162

Heckklappenschloß aus- und einbauen . . . . .	162	<b>Die Armaturen</b> . . . . .	197
Reserveradhalter aus- und einbauen . . . . .	163	Schalttafeleinsatz aus- und einbauen . . . . .	197
Windschutzscheibe aus- und einbauen . . . . .	163	Der Schalttafeleinsatz . . . . .	198
Zierrahmen für Windschutzscheibe/ Heckscheibe ersetzen . . . . .	165	Glühlampe für Schalttafeleinsatz aus- und einbauen . . . . .	199
Tür aus- und einbauen . . . . .	166	Anzeigeeinstrumente aus- und einbauen . . . . .	199
Türfenster aus- und einbauen . . . . .	166	Schalter aus- und einbauen . . . . .	199
Türschloß aus- und einbauen . . . . .	167	Lenkstockschalte aus- und einbauen . . . . .	199
<b>Wartungsarbeiten an der Karosserie</b> . . . . .	168	Schließzylinder für Lenk-Zündschloß aus- und einbauen . . . . .	200
Sichtprüfung des Sicherheitsgurtes . . . . .	168	Radio aus- und einbauen . . . . .	201
Karosserieteile schmieren . . . . .	168	Antenne einbauen . . . . .	202
<b>Die Lackierung</b> . . . . .	169	<b>Die Scheibenwischeranlage</b> . . . . .	203
Steinschlagschäden ausbessern . . . . .	169	Scheibenwischergummi ersetzen . . . . .	203
Karosserie ausbessern . . . . .	170	Scheibenwaschdüse aus- und einbauen/einstellen . . . . .	203
Lackierung vorbereiten . . . . .	170	Scheibenwischerarm aus- und einbauen . . . . .	204
Lackieren . . . . .	171	Der Scheibenwischerantrieb . . . . .	205
 		Wischermotor aus- und einbauen . . . . .	206
<b>Die Heizung</b> . . . . .	173	<b>Störungsdiagnose Scheibenwischergummi</b> . . . . .	207
Heizgebläse aus- und einbauen . . . . .	174		
Wärmetauscher aus- und einbauen . . . . .	175		
<b>Störungsdiagnose Heizung</b> . . . . .	176		
<b>Die elektrische Anlage</b> . . . . .	177	<b>Die Wagenpflege</b> . . . . .	208
Meßgeräte . . . . .	177	Fahrzeug waschen . . . . .	208
Meßtechnik . . . . .	178	Lackierung pflegen . . . . .	208
Elektrisches Zubehör nachträglich einbauen . . . . .	179	Teerflecke . . . . .	208
Batterie aus- und einbauen . . . . .	180	Insektenbefall . . . . .	209
Hinweise zur wartungsarmen Batterie . . . . .	180	Zement-, Kalk- und andere Baumaterial-Spritzer . . . . .	209
Batterie laden . . . . .	180	Kunststoffteile pflegen . . . . .	209
Batterie entlädt sich selbständig . . . . .	181	Reinigen der Scheiben . . . . .	209
<b>Wartungsarbeiten an der Batterie</b> . . . . .	181	Anbauteile pflegen . . . . .	209
Batterie prüfen . . . . .	181	Gummidichtungen pflegen . . . . .	209
<b>Störungsdiagnose Batterie</b> . . . . .	183	Unterbodenschutz/Hohlraumkonservierung . . . . .	209
Sicherungen auswechseln . . . . .	184	Konservieren des Motorraumes . . . . .	210
Blink- und Warnblinkanlage prüfen . . . . .	185	Polsterbezüge pflegen . . . . .	210
Der Generator . . . . .	185		
Sicherheitshinweise für den Drehstromgenerator . . . . .	186		
Generator prüfen/aus- und einbauen . . . . .	187		
Kohlebürsten aus- und einbauen . . . . .	188	<b>Das Werkzeug</b> . . . . .	211
<b>Störungsdiagnose Generator</b> . . . . .	189		
Der Anlasser . . . . .	190		
Anlasser aus- und einbauen . . . . .	191	<b>Wartungsplan RENAULT 4</b> . . . . .	213
Magnetschalter aus- und einbauen . . . . .	192	Pflegedienst . . . . .	213
Schleifkohlen ersetzen . . . . .	192	Wartung . . . . .	213
<b>Störungsdiagnose Anlasser</b> . . . . .	193		
<b>Die Beleuchtungsanlage</b> . . . . .	194	<b>Schaltpläne</b> . . . . .	215
Glühlampen auswechseln . . . . .	194	Der Umgang mit dem Schaltplan . . . . .	215
Lampentabelle . . . . .	195	Schaltpläne . . . . .	215
Scheinwerfer aus- und einbauen . . . . .	195		
Scheinwerfer einstellen . . . . .	196		

## Die Kurbelgehäuse-Entlüftung

Die Kurbelgehäuse-Entlüftung ist erforderlich, damit im Kurbelgehäuse kein schädlicher Überdruck entstehen kann.

Da die Kolbenringe nicht vollständig abdichten können, gelangen Verbrennungsgase in das Kurbelgehäuse. Vermischt mit heißen Öl- und Kraftstoffdämpfen kann sich dadurch ein für den Kurbeltrieb schädlicher Überdruck aufbauen. Um dies zu vermeiden, werden die Gase über einen Verbindungsschlauch vom Motor abgesaugt und verbrannt.

Je nach Motor ist die Kurbelgehäuse-Entlüftung unterschiedlich ausgelegt.

### Einfaches System

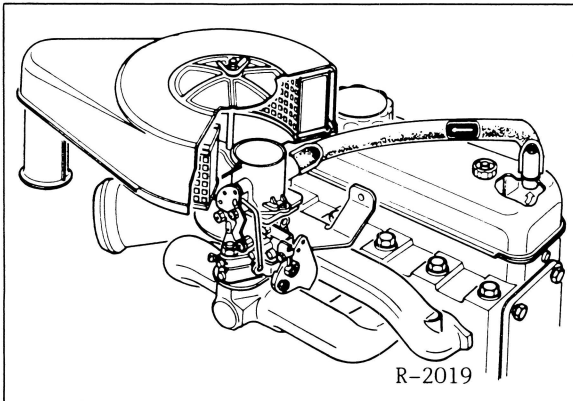

- Die Gase werden am Zylinderkopfdeckel abgesaugt und ungefiltert dem Vergaser zugeführt.

### Zweikreis-System

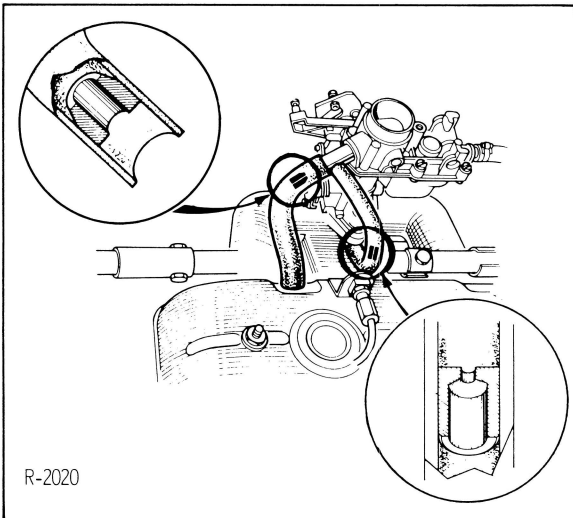

- Die Gase werden am Zylinderkopfdeckel abgesaugt und direkt dem Ansaugkrümmer beziehungsweise über ein T-Stück dem Vergaser zugeführt.
- In den Kurbelgehäuse-Entlüftungsschläuchen befinden sich Reduzierstücke, und zwar vor dem T-Stück mit 5 mm  $\varnothing$  beziehungsweise 5,5 mm  $\varnothing$  und vor dem Ansaugkrümmer mit 1,3 mm  $\varnothing$ .

- Beim 0,9-l-Motor befindet sich ein Reduzierstück von 13 mm  $\varnothing$  entweder direkt im Ansaugkrümmer oder im Schlauch kurz davor.

**Achtung:** Fehlt ein Reduzierstück bei einem Fahrzeug, dessen Entlüftungskreislauf darauf abgestimmt ist, so führt das zu einem unregelmäßigen Motorlauf aufgrund eines stark abgemagerten Kraftstoffluftgemisches.

- Je nach Motor befindet sich in dem Entlüftungsschlauch zwischen Kurbelgehäuse und Vergaser ein MotorentlüftungsfILTER. EntlüftungsfILTER alle 15 000 km ausbauen und prüfen, gegebenenfalls in Kraftstoff auswaschen. Stark verschmutzten Filter ersetzen.

## Steuerkette aus- und einbauen

### Ausbau

- Motor ausbauen.
- Ölwanne ausbauen, siehe Seite 49.
- Steuergehäusedeckel abschrauben.
- Kettenspanner ausbauen.

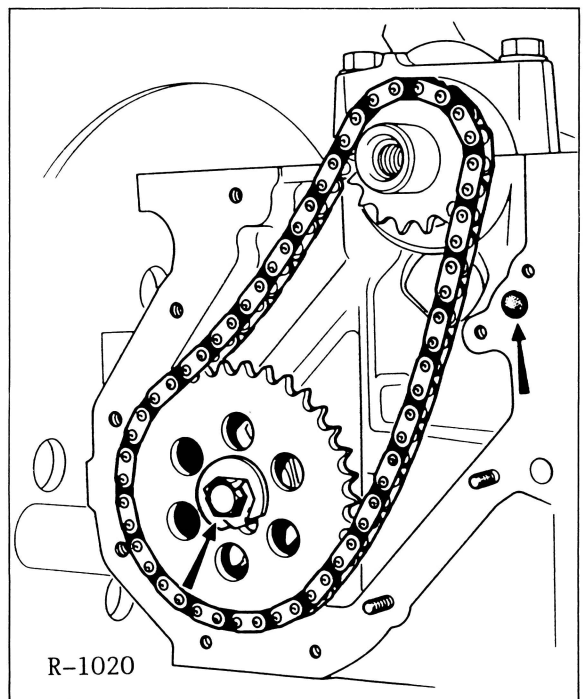

- Befestigungsschraube für Nockenwellenrad abschrauben. Falls vorhanden, vorher Sicherungsblech zurückbiegen.
- Nockenwellenrad zusammen mit der Steuerkette abnehmen.

## Sichtprüfung auf Dichtheit

- Kühlmittelschläuche durch Zusammendrücken und Verbiegen auf poröse Stellen untersuchen, hartgewordene Schläuche ersetzen.
- Die Schläuche dürfen nicht zu kurz auf den Anschlußstutzen sitzen.
- Festen Sitz der Schlauchschellen kontrollieren. Gegebenenfalls neue Schlauchschellen zum Schrauben anstelle der bisherigen Schlauchstellen einbauen.
- Dichtung des Verschlußdeckels am Einfüllstutzen des Kühlers beziehungsweise Ausgleichbehälters auf Beschädigungen überprüfen. Beim Abschrauben vom Deckel darauf achten, daß keine Luft in den Schlauch zum Kühler gelangt, gegebenenfalls Schlauch vorher abklemmen.
- Motor warmlaufen lassen und prüfen, ob Kühflüssigkeit im Bereich der Kühlmittelpumpe austritt.
- Wenn bei heißem Motor Kühlmittel an der Welle der Kühlmittelpumpe austritt, ist in der Regel der Wellendichtring defekt. In diesem Fall Kühlmittelpumpe ersetzen.
- Mitunter ist es schwierig, die Leckstelle ausfindig zu machen. Dann empfiehlt sich eine Druckprüfung (Spezialgerät erforderlich) durch die Werkstatt. Hierbei kann ebenfalls das Überdruckventil des Verschlußdeckels geprüft werden.

## Kühlmittel wechseln

Das Kühlmittel ist im Rahmen der Wartung alle 3 Jahre zu erneuern.

**Achtung:** Wird die Kühflüssigkeit im Rahmen einer Reparatur abgelassen, sollte sie zur Wiederverwendung aufgefangen werden, da die Kühlmittelflüssigkeit ein Frost- und Korrosionsschutzmittel enthält.

### Ablassen

- Heizungsschalter im Innenraum auf maximale Heizleistung stellen.
- Verschlußdeckel vom Ausgleichbehälter abschrauben.

**Achtung:** Bei heißem Motor vor dem Öffnen des Deckels einen dicken Lappen auflegen, um Verbrühungen durch heiße Kühflüssigkeit oder Dampf zu vermeiden. Deckel nur bei Kühlmitteltemperaturen unter +90° C abnehmen.

- Sechskantmutter oben am Einfüllstutzen vom Kühler herausschrauben.
- Sauberes Auffanggefäß unter den Kühler stellen und Ablassschraube am Kühler herausdrehen. Die Ablassschraube sitzt, in Fahrtrichtung gesehen, auf der Ventilatorseite unten rechts am Kühler. Bei Fahrzeugen ohne Ablassstopfen muß der untere Schlauch vom Kühler abgezogen werden. Vorher Klemmschelle lösen und ganz zurückschieben.

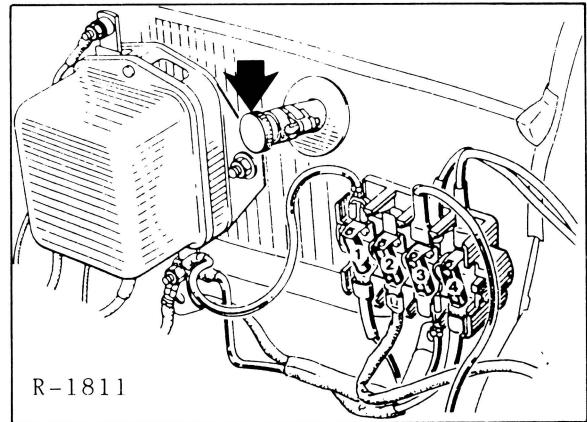

- Rändelschraube –Pfeil– am Entlüftungsventil des Wärmetauschers öffnen. Das Entlüftungsventil befindet sich am Ende des Gummischlauchs, der neben dem Generatorregler aus der Spritzwand ragt, siehe auch Pos. –14– im Bild 1801 auf Seite 55.

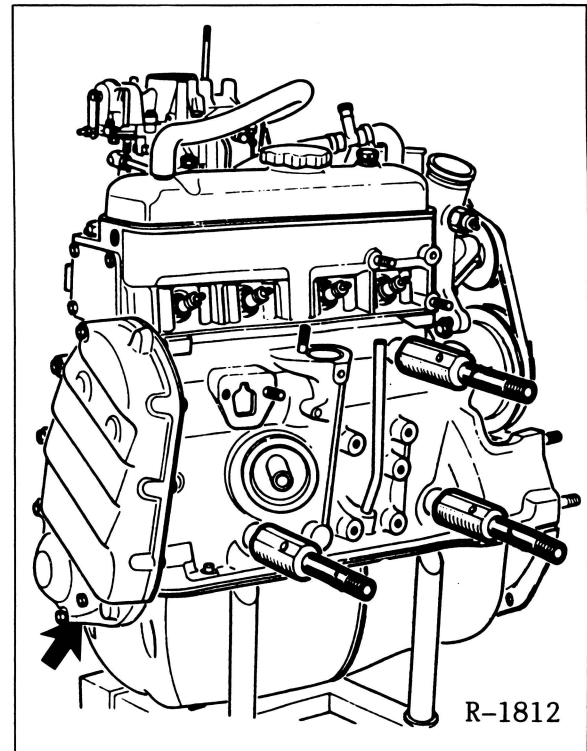

- Auffanggefäß unter den Motor stellen und Ablassschraube am Motorblock herausdrehen. Die Ablassschraube liegt an der hinteren Schmalseite des Motors schräg unter dem Stirnraddeckel –Pfeil– und ist von der linken Fahrzeugseite aus zu erreichen. **Achtung:** Bei manchen Modellen sitzt die Ablassschraube unterhalb vom Ansaugkrümmer.
- Kühlmittel ganz ablaufen lassen.
- Ablassschraube am Motorblock mit neuem Dichtring einschrauben.
- Ablassschraube am Kühler einsetzen und gefühlvoll festziehen, damit das Gewinde nicht einreißt.

## Achsschenkel aus- und einbauen

### Ausbau

- Handbremse anziehen, Wagen gegen Wegrollen sichern.
- Radkappe abnehmen.

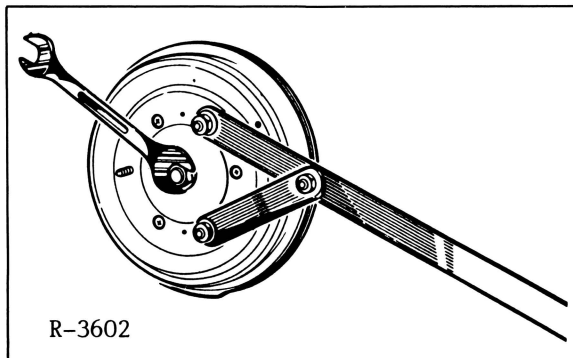

- Nabenmutter lösen. Die Werkstätten benutzen hierzu das gezeigte Sonderwerkzeug. Werkzeug selbst herstellen oder aber Nabenmutter bei auf dem Boden stehendem Fahrzeug mit angezogenen Bremsen und bei eingelegtem 2.Gang lösen.
- Vorderräder lösen, Wagen aufbocken, Räder abnehmen.
- Handbremse lösen.
- Bremsbacken nach innen stellen, siehe Seite 129.

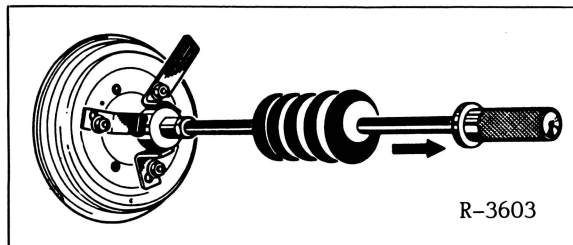

- Geeignetes Schlagausziehgerät am Radschraubengewinde anschrauben. Bremstrommel mit Nabe vom Radlager abziehen.

**Achtung:** Bei älteren Fahrzeugen sitzt das Radlager teilweise ziemlich fest. Dann muß der Achsschenkel mit der Nabe ausgebaut werden und die Nabe mit einer geeigneten Presse ausgepreßt werden. Vorher Bremsbacken und Radbremszylinder ausbauen, siehe Seite 129.

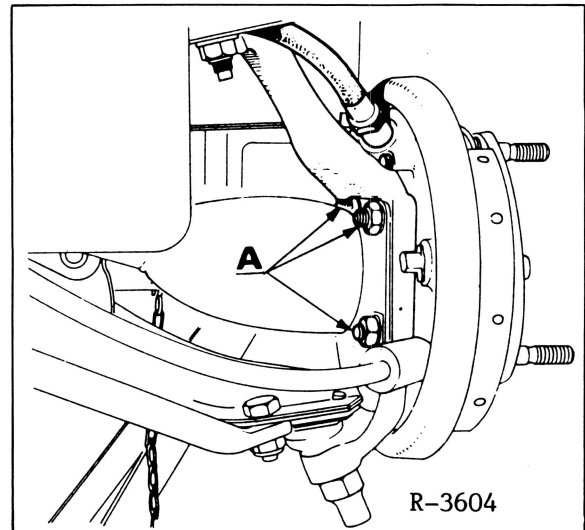

- 4 Befestigungsmuttern der Bremsankerplatte lösen und Bremsankerplatte abziehen. **Achtung:** Dabei nicht am Handbremsseil oder am Bremschlauch ziehen.
- Gelenkwelle mit Draht am Aufbau aufhängen, damit die Gleichlaufgelenke nicht auseinandergezogen werden, siehe Seite 98.
- Unteren Querlenker mit Wagenheber und Holzzwischenlage unterstützen.

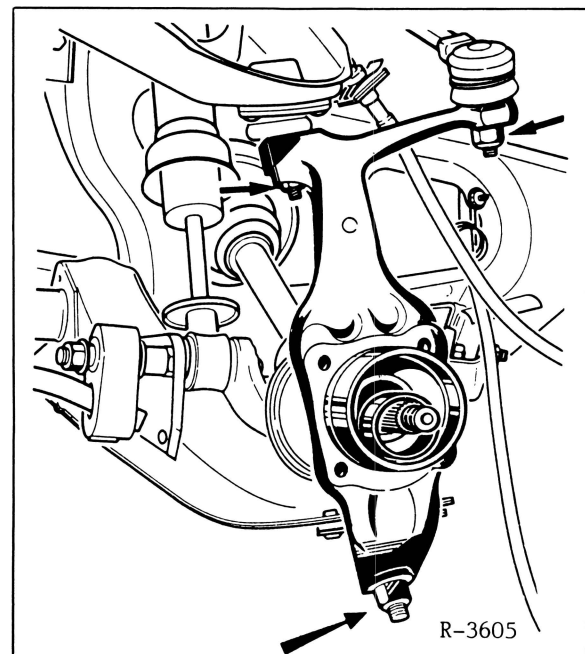

- Kugelgelenkbolzen der Spurstange und der Aufhängung – Pfeile – mit einem geeignetem Ausdrücker, zum Beispiel HAZET-Nr. 779, ausdrücken.
- Radlager mit einer geeigneten Handpresse aus dem Achsschenkel ausdrücken.



# Stoßdämpfer aus- und einbauen

## Ausbau

- Radschrauben an den Hinterrädern lösen.
- Fahrzeug hinten aufbocken, siehe Seite 83.
- Hinterräder abnehmen.
- Hinterachse etwas anheben, damit der Stoßdämpfer entlastet wird. Dazu Werkstattwagenheber mit Holzzwischenlage unter dem Längslenker ansetzen.

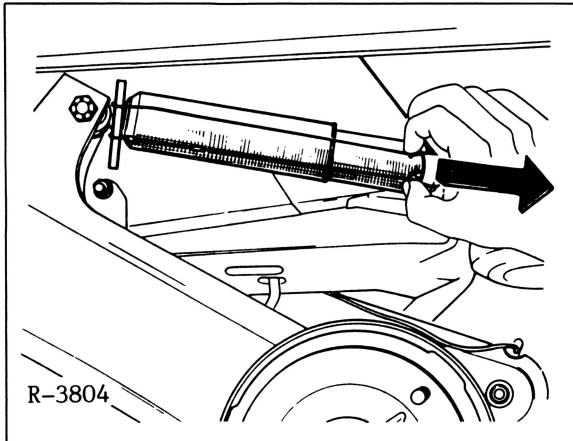

- Stoßdämpfer vor dem Ausbau mit Draht zusammenbinden, damit er sich nicht auseinanderzieht.

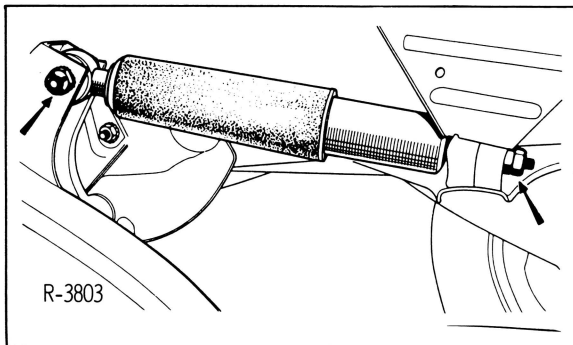

- Stoßdämpfer zuerst am Querlenker, dann an der oberen Befestigung abschrauben –Pfeile–.
- Oberen Befestigungsbolzen mit geeignetem Dorn heraus schlagen.
- Stoßdämpfer herausnehmen.

## Einbau

- Stoßdämpfer prüfen, siehe Seite 105.
- Befestigungsbolzen mit Mehrzweckfett einreiben.
- Stoßdämpfer oben einsetzen und mit **neuer**, selbstsichernder Bolzenmutter und 40 Nm festziehen. Falls vorhanden, Montagehinweise auf dem Stoßdämpfer beachten.

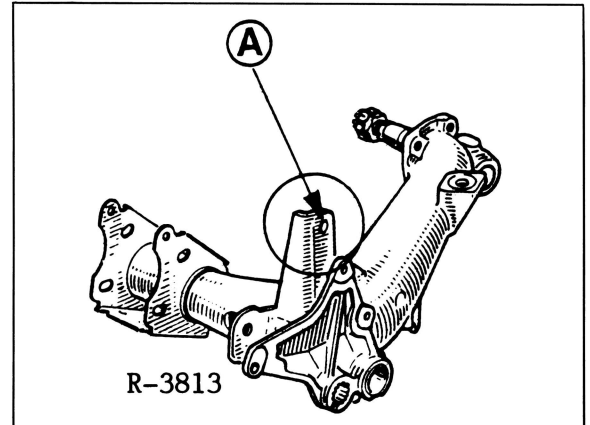

**Achtung:** Bei Längslenkern aus Grauguß kann es vorkommen, daß beim Fahren Geräusche wegen einer ausgeschlagenen Stoßdämpferhalterung auftreten. In diesem Fall Bohrung –A– auf 12 mm aufbohren und neuen Befestigungsbolzen mit Bund, RENAULT-Et-Nr. 77 01 464 694, einsetzen.

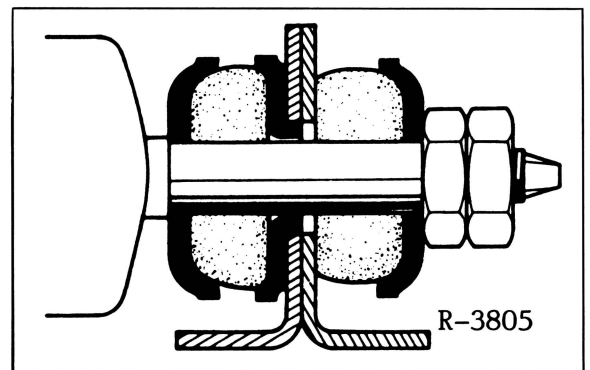

- Stoßdämpfer am Längslenker einsetzen. Dabei die Gummilager mit Tellern so einsetzen, wie in der Abbildung gezeigt.
- Untere Stoßdämpfermutter mit 10 Nm anziehen. Kontermutter festziehen.
- Haltedraht entfernen.
- Werkstattwagenheber entfernen.
- Hinterräder anschrauben.
- Fahrzeug ablassen und Räder mit 60 Nm festziehen.

## Belüftungsklappe aus- und einbauen

### Ausbau

- Kunststoffblende abschrauben.

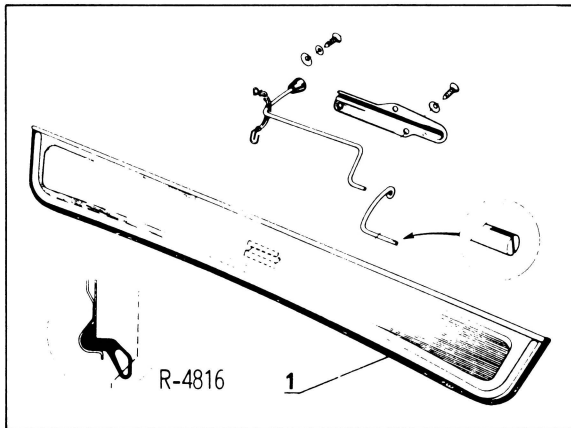

- Endstück des Scharnierhebels mit einer Zange zusammen-drücken und die Klappe herausziehen.

### Einbau

- Belüftungsklappe einsetzen und einrasten.
- Blende anschrauben.

## Heckklappe aus- und einbauen

### Ausbau

- Kabel für Kennzeichenbeleuchtung und, falls vorhanden, für Rückfahrscheinwerfer beziehungsweise heizbare Heckscheibe abziehen. **Achtung:** Damit die Kabel beim Einbau leichter eingezogen werden können, Schnur an den Kabelenden anbinden. Nach dem Herausziehen der Kabel, Schnur lösen und an der Heckklappe mit Klebestreifen fixieren. Die Kabel können auch getrennt werden und beim Einbau mit Quetschverbindern wieder verbunden werden.

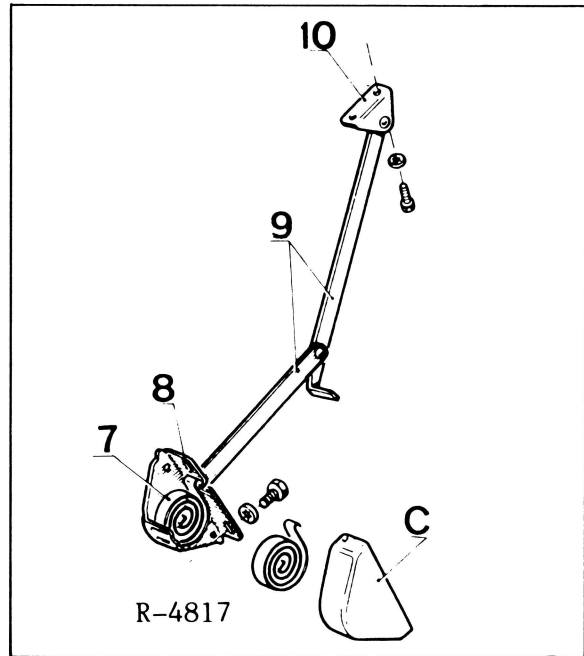

- 2 Befestigungsschrauben –10– für Gelenkstütze **bei geöffneter Klappe** abschrauben. **Achtung:** Verletzungs-gefahr durch die Feder –7– im Gehäuse –8– der Gelenkstütze, wenn diese im eingeklappten Zustand abgeschraubt wird. Unter Umständen können die Gelenkarme –9– plötzlich aufspringen. Falls die Gelenkstütze abgeschraubt werden soll, Gehäuse erst abschrauben, wenn die Feder ganz entspannt ist.
- Überwurfmutter für linkes Klappenscharnier abschrauben.
- Heckklappe aus den Scharnieren aushängen und abnehmen.

### Einbau

- Der Einbau erfolgt in umgekehrter Reihenfolge.

## Heckklappenschloß aus- und einbauen

### Ausbau

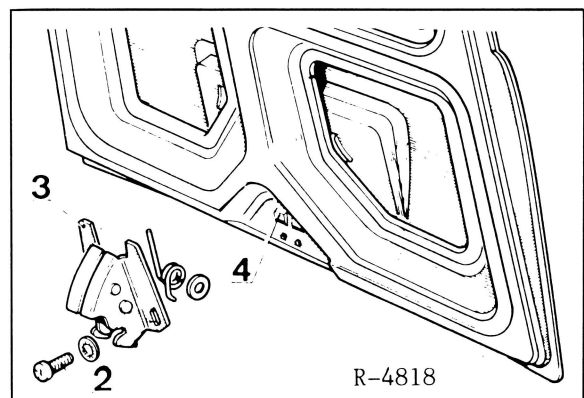

- 2 Schrauben –2– herausdrehen und Schloß abnehmen.

